



UNIVERSIDAD NACIONAL DE SAN JUAN
FACULTAD DE INGENIERÍA

DEPARTAMENTO MATEMÁTICA

DIBUJO Y SISTEMAS DE REPRESENTACIÓN

Carreras: Agrimensura
Civil
Mecánica
Metalurgia
Minas



DIBUJO Y SISTEMAS DE REPRESENTACIÓN

UNIDAD IX

INTERPRETACIÓN DE CORTES

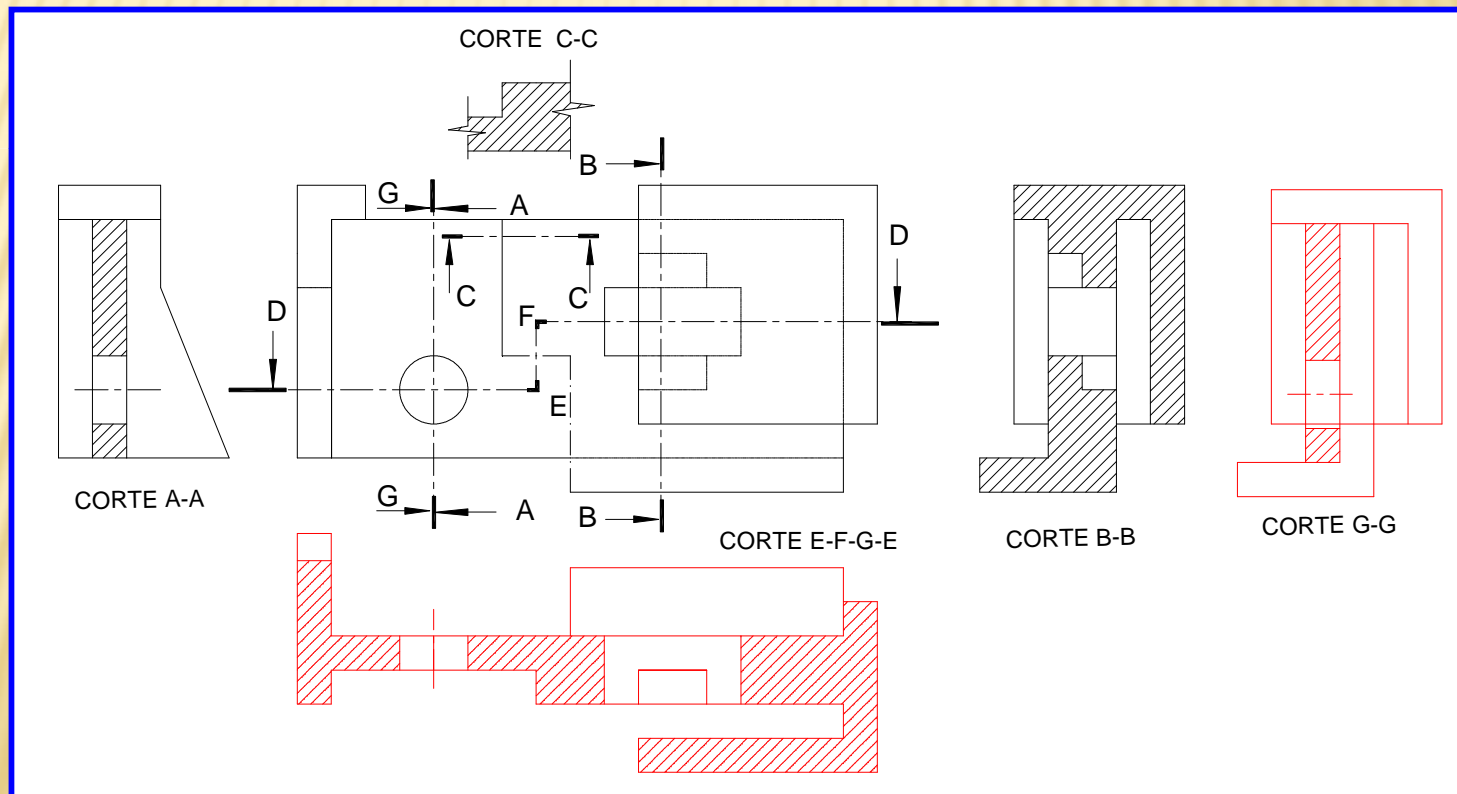

INTERPRETACIÓN DE CORTES

Hasta el momento hemos resuelto ejercicios de cortes a partir de la **información dada por dos o más vistas**.

Ahora trataremos con ejercicios que nos brindan la **información del cuerpo a partir de una vista y dos o más cortes**.

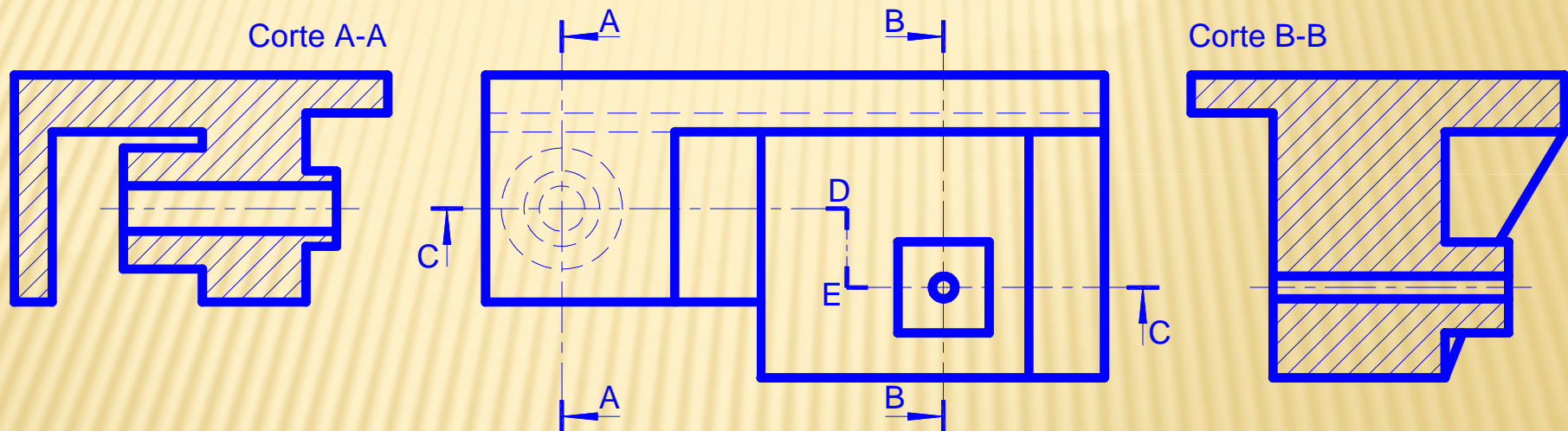

Dado el cuerpo de la figura, se pretende **dibujar el corte quebrado C-D-E-C**, a partir del **análisis de la vista y los cortes A-A y B-B** dados.

El análisis puede iniciarse con el **corte A-A**.

En él podemos ver que **existe una saliente, que llamaremos "techo"**, que se corresponde con la **zona de círculos concéntricos** que aparecen como **no visibles**.

Esto es así, porque **esa parte saliente tapa los círculos** evitando que los veamos en la vista dada.

Por otra parte, podemos ver que **la "pared" a la derecha del "techo"** tiene un **espesor mayor que la del extremo derecho**.

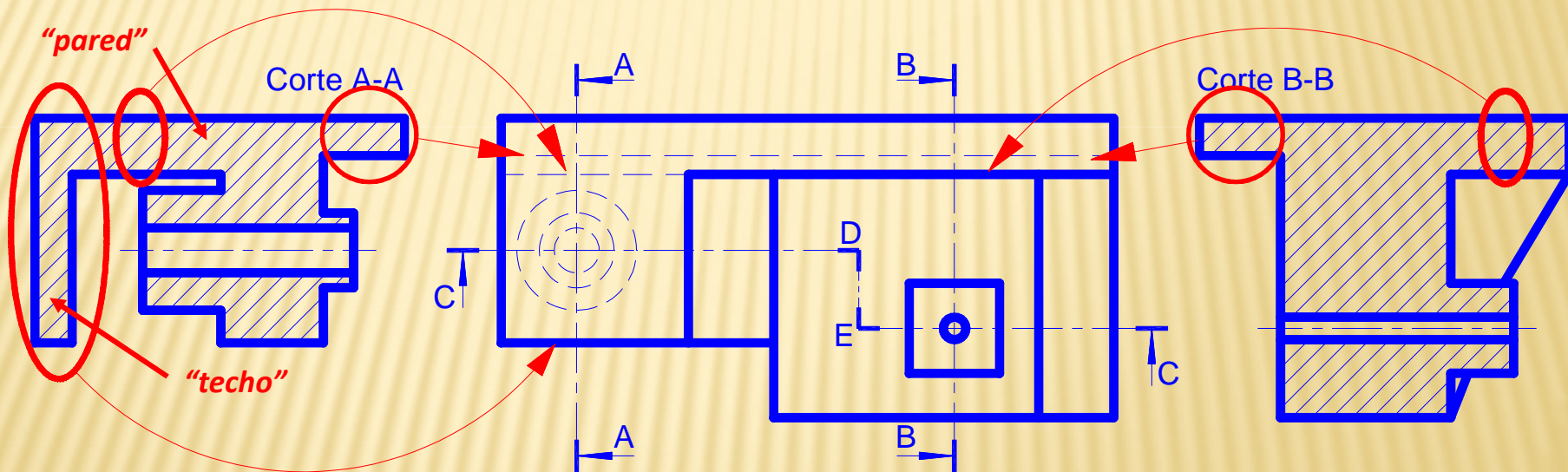

De la misma manera se puede analizar el cuerpo **a partir del corte B-B**.

Los **espesores se mantienen** en la zona del corte B-B.

Ahora vemos que en el corte A-A, la zona señalada se corresponde con los **círculos que aparecen como no visibles**.

Podemos determinar cómo **cada círculo se corresponde con esa parte en el corte**.

En el corte B-B, la **saliente** señalada se corresponde con un **detalle de forma cuadrada** en la vista dada.

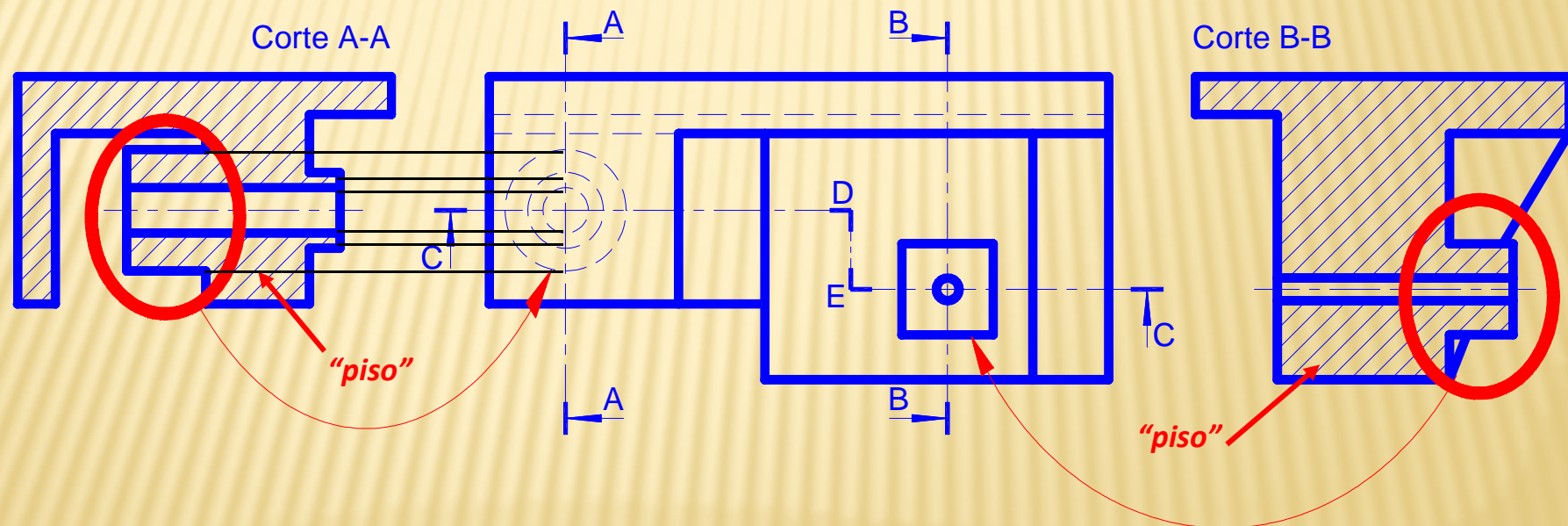

Podemos llamar **"piso"** a la parte del cuerpo donde estos detalles están incrustados.

Estas partes del cuerpo que hemos llamado "**plato**", **tienen distintos espesores: mayor en B-B que en A-A.**

Esta **diferencia de espesores debe reflejarse en alguna parte.** Esa parte se indica en la vista, mediante **una arista visible.**

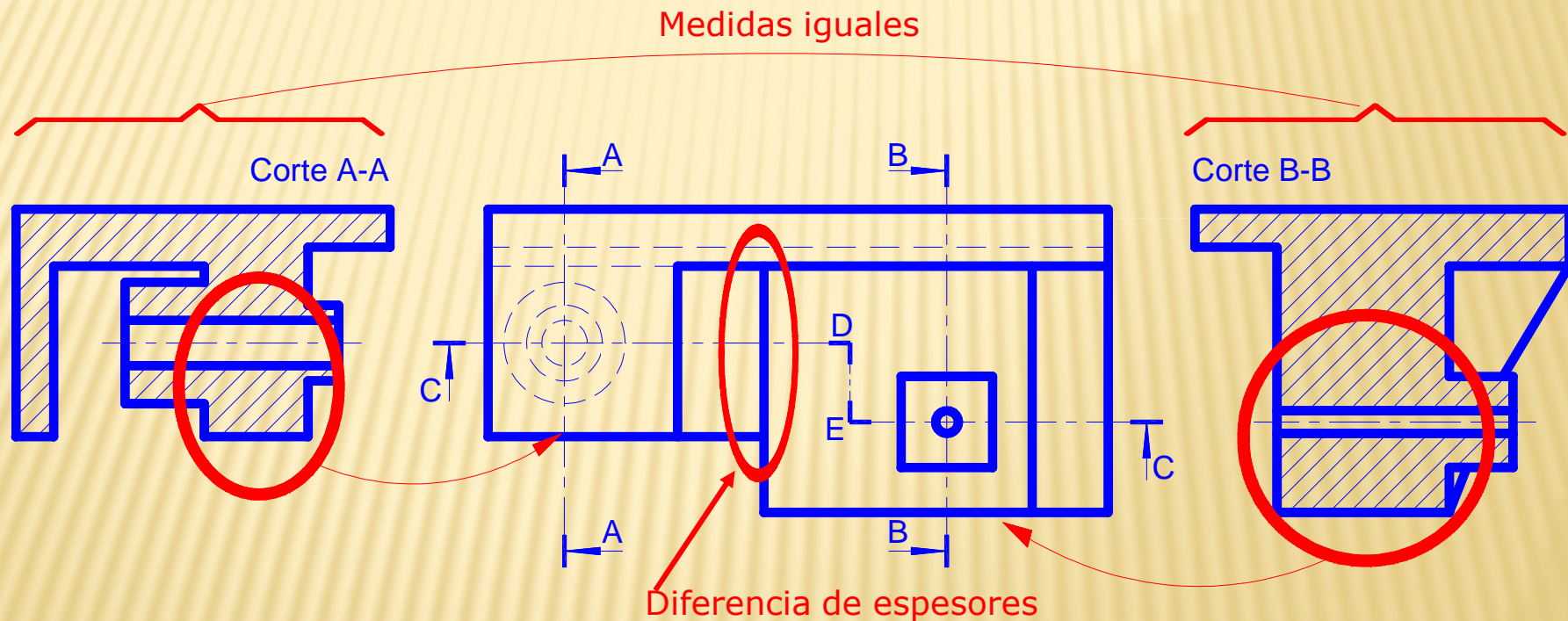

Por otra parte, las **dimensiones horizontales totales** en ambos cortes **son iguales.**

Trabajando con las **franjas de correspondencia**...

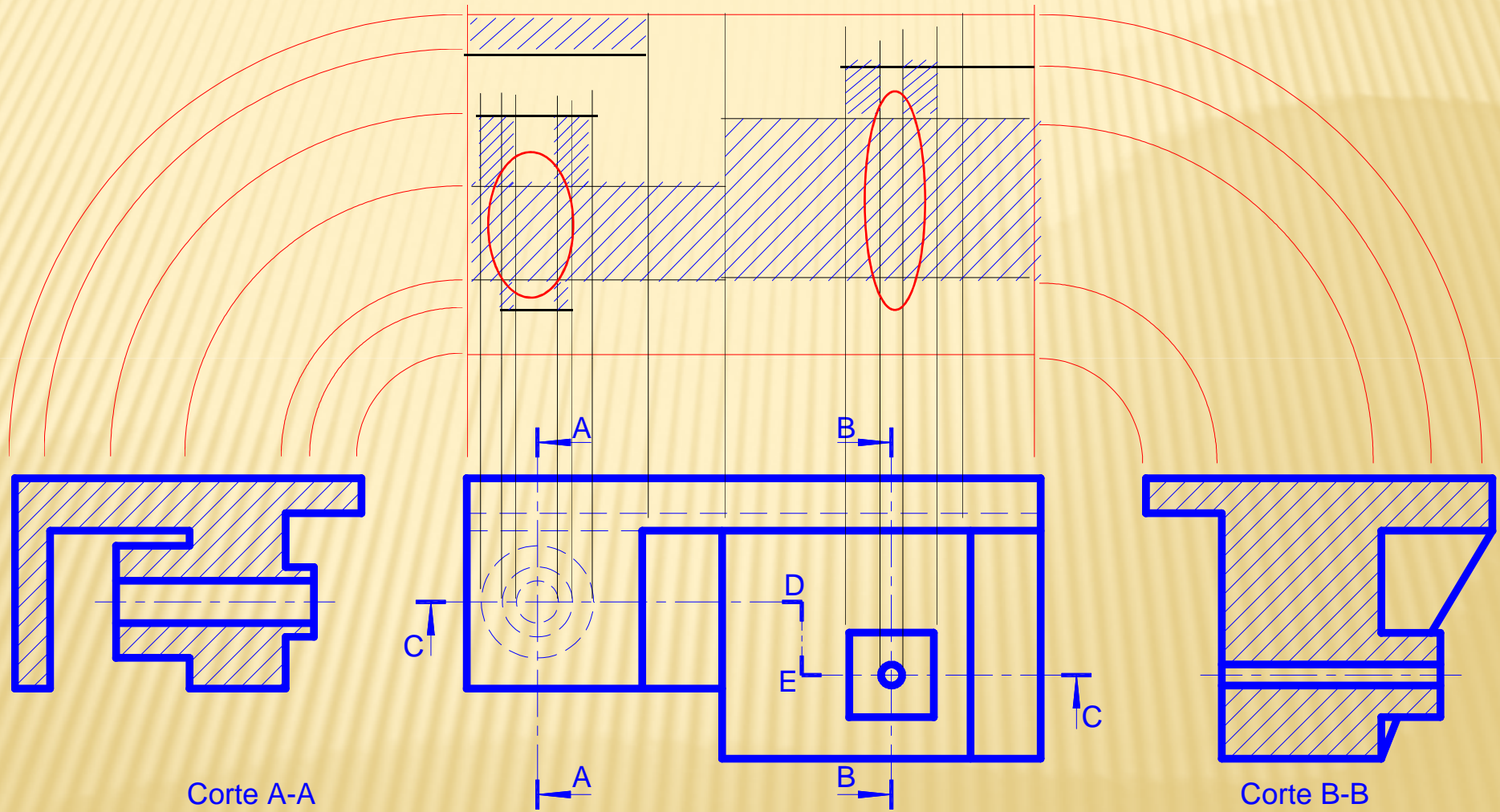

Limpiando un poco de líneas que ya no son útiles, llegamos a....

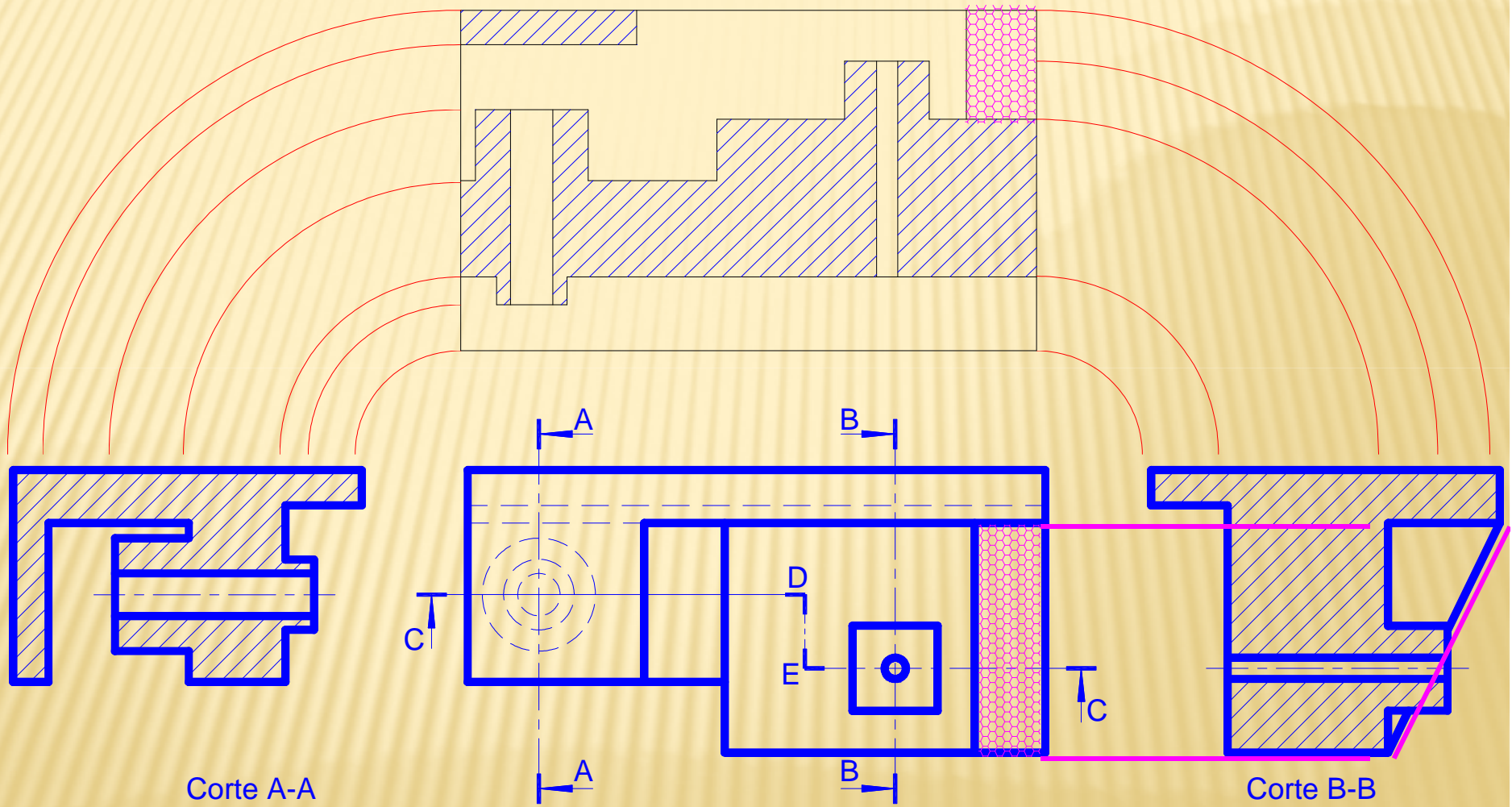

Ampliando un poco el sector, vemos...

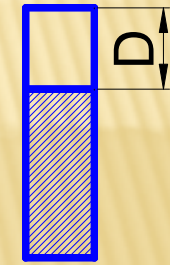
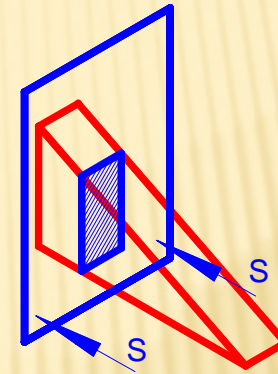
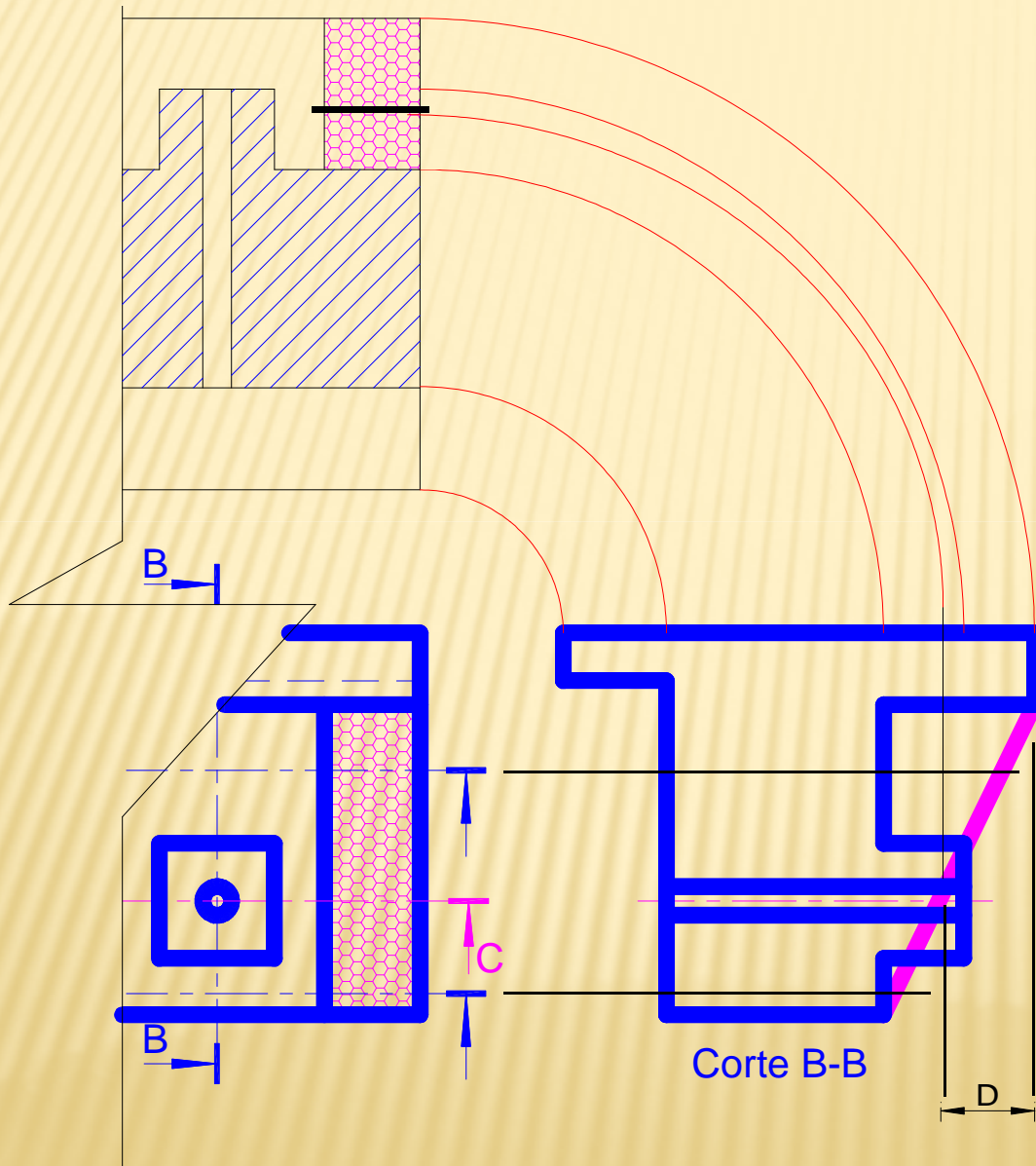

Corte S-S

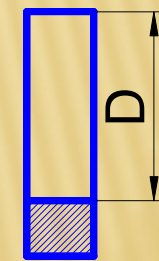
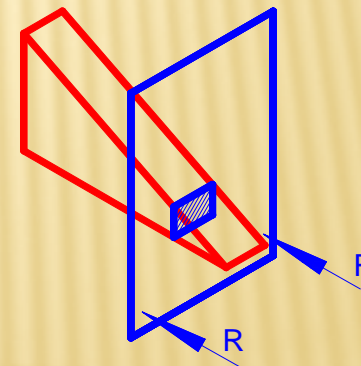

Corte R-R

Retirando algunas líneas auxiliares...

Y sacando también el **rayado auxiliar**...

Dibujamos la **arista generada por el plano de corte en la cara inclinada**...

Completamos con el **rayado correspondiente**...

Las **paredes que quedan por encima y por debajo del "piso"**, se corresponden con **las zonas sombreadas**...

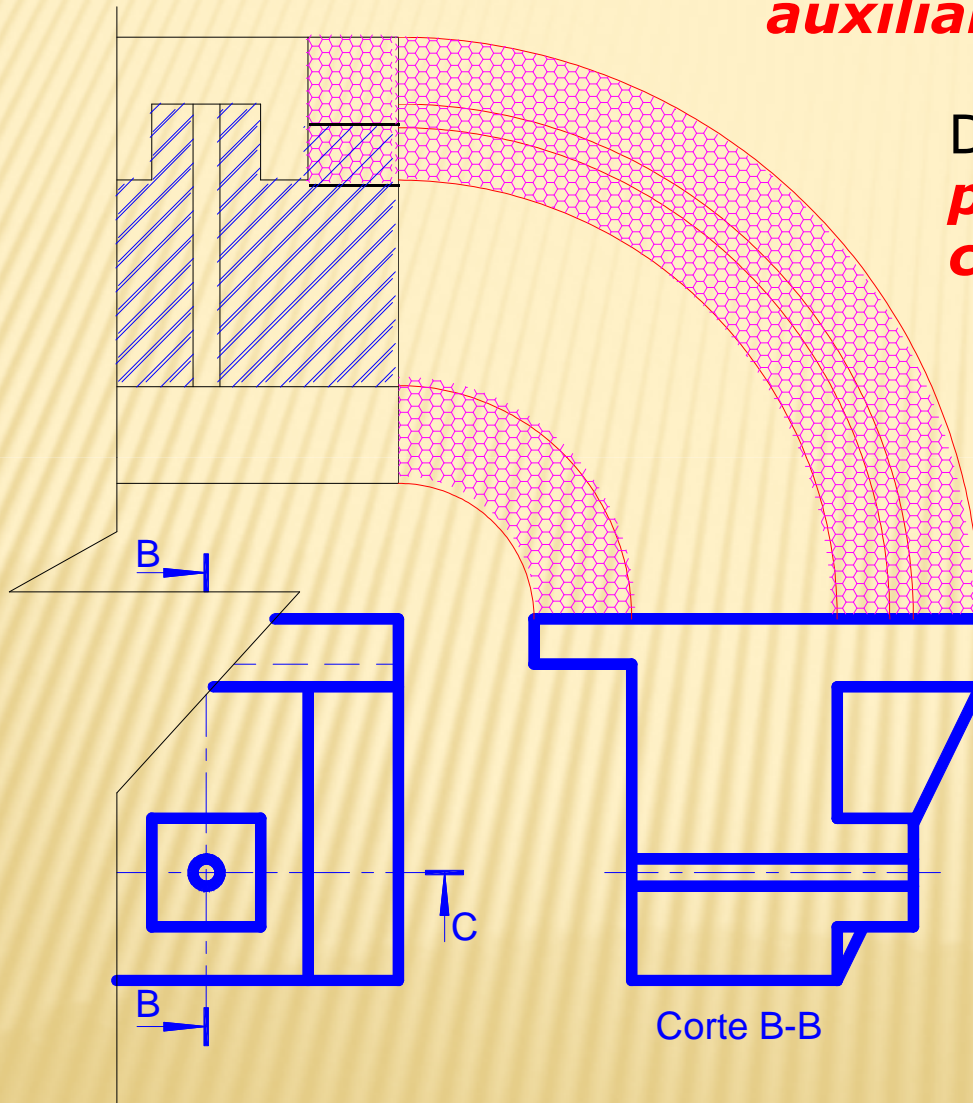

Finalmente...

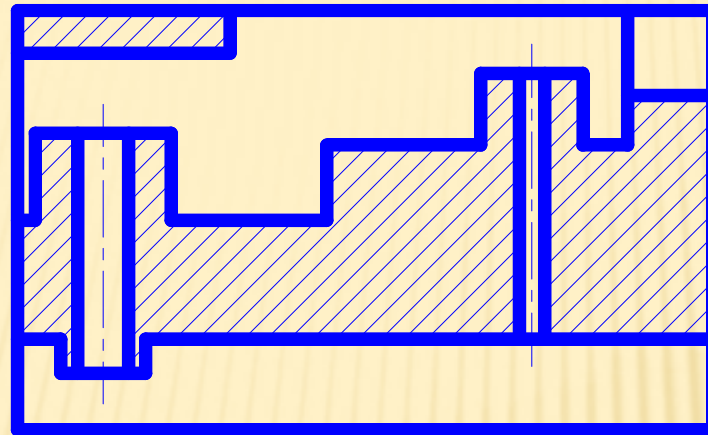

Corte C-D-E-C

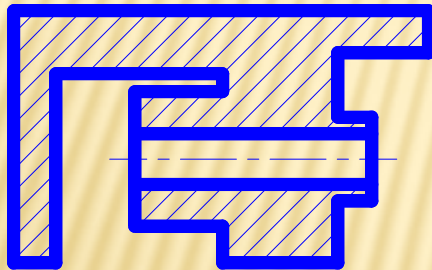

Corte A-A

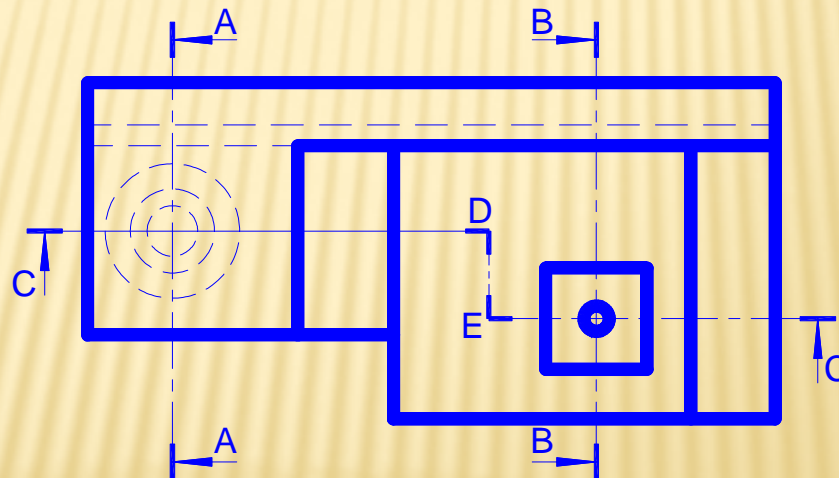

Corte B-B

Gracias por su atención...

Nos vemos...